

R A O N ————— T E C H

(주) 라온테크
지명원

안정적이고 품질 높은 친환경 에너지 생산,
라온테크가 앞장서겠습니다.

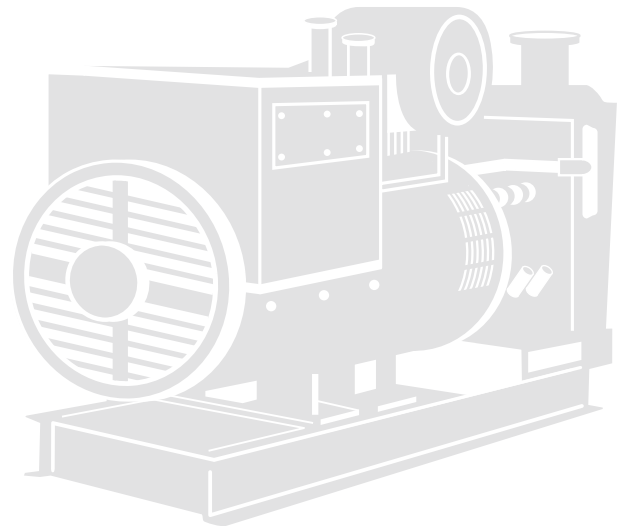



**안정적인 전력 공급과
깨끗한 에너지 생산을 향한
(주)라온테크의 도전은
계속될 것입니다.**

(주)라온테크는 국내 발전기 제조 산업의 선도 기업으로써, 시장의 요구에 부응하는 제품과 서비스를 공급합니다.
안정적이고 품질 높은 친환경 발전기와 효율적인 발전사업 프로젝트 솔루션, 고품질 자재와 향상된 기술을 제공하는 유지보수 서비스 사업으로 최고의 파트너가 되도록 노력하고 있습니다.

(주)라온테크는 변함 없는 품질과 서비스를 공급하며 고객 만족 유지를 위해 기업의 모든 역량을 집중하겠습니다.

Contents

기업 소개

| | |
|---------|----|
| 사업영역 소개 | 02 |
| 주요 연혁 | 03 |

핵심 제품

| | |
|--------------|----|
| 싸이클론 저매연 발전기 | 04 |
| 싸이클론 저소음 발전기 | 05 |
| 병렬운전 발전기 | 06 |

핵심 서비스

| | |
|-------------|----|
| 소화가스 발전사업 | 07 |
| 발전기 유지보수 사업 | 08 |

주요 실적

| | |
|----------|----|
| 주요 납품 실적 | 09 |
|----------|----|

업종 · 면허보유 · 주요인증 현황

| | |
|----------|----|
| 제 · 등록증 | 10 |
| 주요 인증 현황 | 11 |

History

2020's

- 2024. 01 물산업 우수제품지정
- 2023. 11 조달우수제품 지정
[매연저감 및 통합모니터링이 가능한 디젤발전기]
- 2023. 03 Q마크 인증
- 2022. 12 성능인증획득 [매연저감 및 통합 모니터링이 가능한 디젤 발전기]
- 2020. 05 부산환경공단 강변사업소 소화가스발전소 준공(1.4MW)

2010's

- 2019. 07 부산환경공단 강변사업소 가스발전소 건립협약 체결
- 2018. 07 조달청 종합쇼핑몰 다수공급계약(MAS) 등록
- 2017. 07 조달우수제품 지정
[싸이클론 집진 및 이중필터 기능의 저매연발전기-제2017108호]
- 2017. 04 성능인증획득 [싸이클론 매연저감장치가 구비된 발전기]
- 2016. 12 NET신기술인증획득 [디젤발전기 원심분리 포집 및 이중필터]
- 2015. 12 수도권매립지 2.4MW 가스발전시설 준공
- 2014. 12 수출유망중소기업 선정
- 2014. 11 강원도 중소기업대상 선정
- 2013. 12 IR52 장영실상 수상
- 2013. 09 춘천전력IT산업단지 영업/제조 통합이전
- 2013. 05 조달우수제품 지정 [무순단에코발전기-제2013002호]
- 2013. 02 성능인증획득
[무순단 피크제어 및 비상우선 부하연계 운전이 가능한 디젤발전기]
- 2012. 12 백만불 수출의 탑 선정
- 2012. 08 NET신기술인증획득
[태양전지 스트링 그룹별 전력추종과 순환 인버터를 이용한 고효율 태양광 발전기술-제0626호]
[발전기 무순단 고속절체 및 부하 연계기술]
- 2012. 05 녹색인증획득 [GUI를 이용한 배전반 최적화 관리기술]
- 2012. 04 조달우수제품 인증획득 [고효율 저전력형 태양광발전장치]
- 2011. 12 상호변경 [주식회사 라온테크]
- 2011. 04 조달우수제품 지정 [친환경 저매연, 저소음 발전기-제2011006호]
- 2011. 02 여성기업 인증 획득
기업부설연구소 설립
경영혁신형 중소기업(MAIN-BIZ) 인증획득
기술혁신형 중소기업(INNO-BIZ) 인증획득

2000's

- 2009. 11 조달우수제품 지정 [능동형 부스덕트시스템-제2009142호]
- 2008. 07 초저소음형 방재형 발전기 개발 [60kWe 기준 58db]
- 2008. 03 특허등록 [디젤엔진 동력발전장치 및 디젤발전기]
- 2007. 08 조달우수제품 지정 [고주파예열 디젤발전기-제2007188호]
- 2007. 05 NEP신제품인증 획득 [비상디젤발전기용 고주파예열장치]
- 2006. 12 직접생산인증 획득
- 2006. 11 전력신기술 지정 [히트파이프를 탑재한 터보운전 수배전 제조기술]
- 2005. 09 품질경영시스템(ISO 9001), 환경경영시스템(ISO 14001) 획득
- 2004. 12 (주)부시파워 설립

싸이클론 저매연 발전기

2단 복합 사이클론 매연 저감 장치를 탑재하여 매연을 96% 절감하고, 필터 막힘에 따른 유지보수 비용을 40% 절감할 수 있는 발전기입니다.



우수제품지정증서 (2023112호)

| | |
|---------------------------|--|
| <p>저온상태 매연 포집</p> | <ul style="list-style-type: none"> ▶ 2단 복합 사이클론 방식의 저온 상태 매연 사전 포집 ▶ 기존 촉매 방식의 매연 과다 배출 등의 단점 개선 |
| <p>필터 교체 주기 연장</p> | <ul style="list-style-type: none"> ▶ 메탈, 세라믹 혼합 필터 사용 ▶ 배압으로 인한 출력 저하 현상 해결 |
| <p>효율적인 통합관리</p> | <ul style="list-style-type: none"> ▶ 동체, 엔진, 매연저감장치등 실시간 통합 연계 모니터링 ▶ 매연 온도 및 배압 실시간 확인 |

싸이클론 저소음 발전기

일체형 구조의 밀폐 외함을 사용하여 소음 문제를 해결한 제품입니다. 건축 소요 면적 축소와 화재 발생 최소화로 경제적이면서 안전한 비상 디젤엔진 발전기입니다.

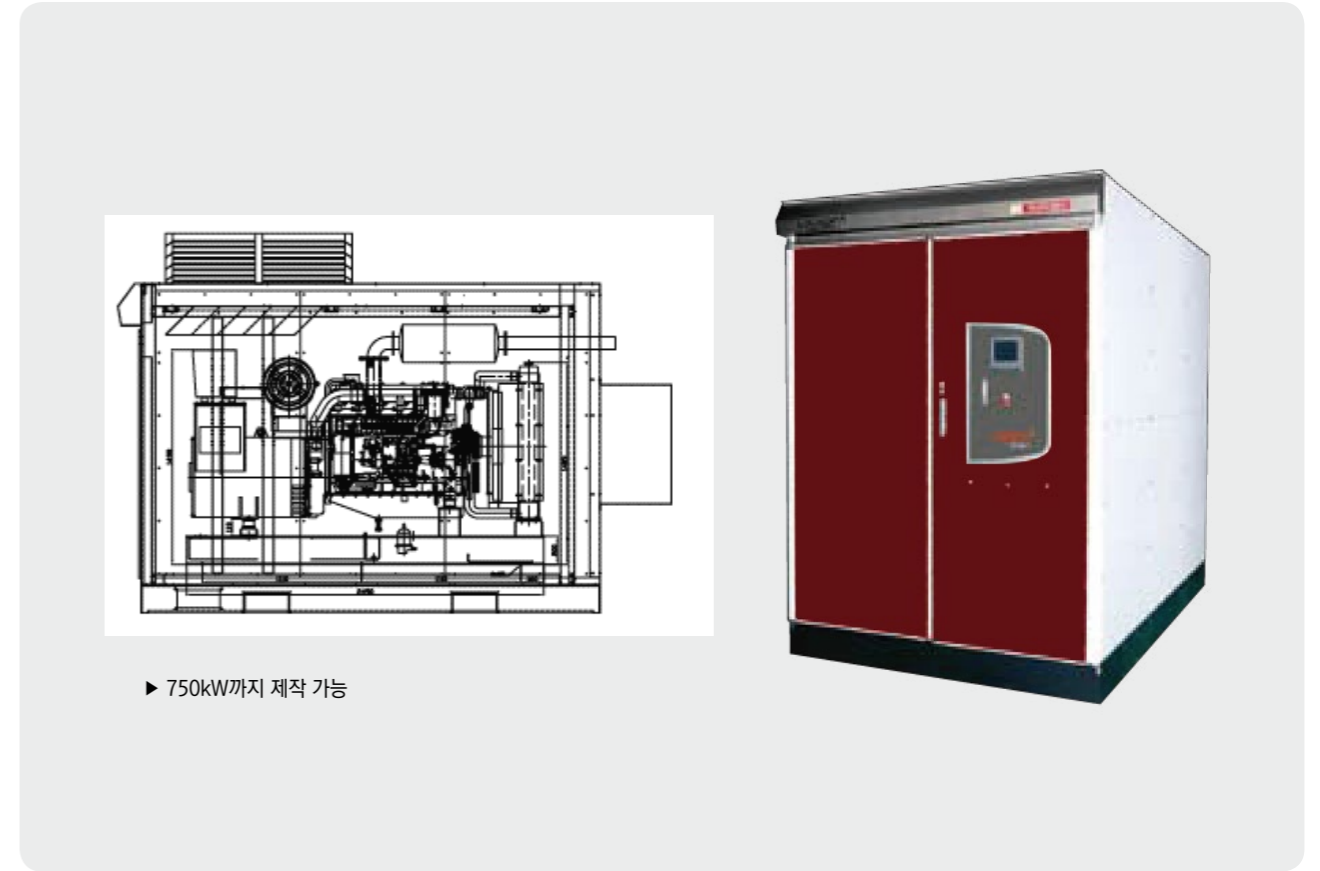

| | |
|---------------------------------------|--|
| <p>소음 차단 시설 의무시공 기준 적합</p> | <ul style="list-style-type: none"> ▶ 일체형 구조의 밀폐 외함 사용으로 소음 차단시설 의무시공 적합 |
| <p>건축 소요 면적 축소</p> | <ul style="list-style-type: none"> ▶ 전기실 내 통합설치 가능 ▶ 건축 소요 면적 평균 25% 축소로 건축 비용 절감 효과 ▶ ATS간선 20% 절감 ▶ 발전기와 수배전반 종합 관리가 가능하여 관리 효율 증대 |
| <p>화재 시 2차 위험에서 안전한 비상 발전기</p> | <ul style="list-style-type: none"> ▶ 글라스울 판넬을 사용하여 화재 발생 최소화 |

병렬운전 발전기

2대 이상의 병렬 운전 발전기를 결합하여 부하를 분담해 대응합니다.
실시간 부하 추정 컨트롤러로 현장에 맞게 최적 운전 설정이 가능합니다.



| | |
|----------------------------------|---|
| <p>부하 변동에 따른 발전운동 최적화</p> | <ul style="list-style-type: none"> ▶ 2대 이상의 병렬운전 발전기를 결합, 실시간 부하추정형 병렬운전 컨트롤러 부착 ▶ 부하 변동에 따라 최적의 발전운전으로 전력 공급 ▶ 단시간 내 전력 예비율 확보 및 정전 등 사고에 따른 경제적, 사회적 피해 예방 |
| <p>고효율 성능</p> | <ul style="list-style-type: none"> ▶ 에너지 최대 50% 절감 ▶ 단독운전(1,000kW) 대비 병렬운전(각 500kW) 시 부하 분담 대응이 양호하여 에너지 효율과 부하 효율성 높음 ▶ 교차 정비가 가능하며, 비상 대응 체계 항시 대비 가능 |
| <p>경제성 있는 절감 효과</p> | <ul style="list-style-type: none"> ▶ 초기 시설비 30% 절감 ▶ 단독운전발전기(1,000kW) 대비 필요 설치 면적 최대 7% 감소 ▶ 국내산 부품을 사용하여 저가 수급이 원활하며, 환율 변동 영향이 없어 유지 관리에 경제성 확보 |

소화가스 발전사업

(주)라온테크는 발전소 운영 및 유지관리 분야의 숙련된 인재와 기술력을 보유하고 있습니다.
안정적인 발전 수익을 제공할 수 있도록 최적의 솔루션을 제안합니다.



| | |
|-----------------------------------|---|
| <p>원스톱 사업 컨설팅 제공</p> | <ul style="list-style-type: none"> ▶ 사업 기획에 필요한 사업성 검토, 관련 인허가, 엔지니어링 등 종합 컨설팅 제공 ▶ 숙련된 전문 엔지니어링 인력 투입으로 빠른 설계 및 시공 가능 ▶ 프로젝트 사업 별 신속 응대 |
| <p>전국 30여 개 유통망 (파트너망)</p> | <ul style="list-style-type: none"> ▶ 설치된 현장 무상 점검 서비스 제공과 정기 점검으로 사고 예방 ▶ 전국 30여 개 파트너망을 통해 유사 시 48시간 내 탄력적이고 신속한 대응 |
| <p>우수한 품질의 기자재 구비</p> | <ul style="list-style-type: none"> ▶ 공공기관으로부터 검증 받은 제품과 기술 적용 ▶ 우수한 품질의 부품과 설비 등 설비 신뢰성 향상 |



발전기 유지보수 사업

비상전원설비에 대한 유지보수, 납품, 수리 및 설치 등 고품질 자재를 확보하고 있습니다. 또한, 향상된 기술로 높은 만족도의 고객 서비스를 제공합니다.



신속한 서비스 제공

- ▶ 전국적 유통망을 보유하여 전문적이고 신속한 Before Service, After Service 제공
- ▶ 전국 30여 개 유통망(파트너망)을 구비하여 유사 시 탄력적 대응 가능
- ▶ 신고 접수 시 48시간 내 신속 조치 가능

고객 만족도 관리

- ▶ 전문 A/S 인력 상주
- ▶ 방문 후 해피콜을 통해 고객 만족 점검 및 서비스 품질 유지
- ▶ 상세한 A/S 서비스 매뉴얼 구비



A/S 서비스 매뉴얼

- ✓ 발전기 점검, 수리 및 시운전
- ✓ 발전기 부품(필터, 엔진오일, 부동액) 교체 및 점검
- ✓ 발전기 컨트롤 패널 교체 및 점검
- ✓ 발전기 배터리 교체 및 점검
- ✓ 발전기 연료 펌프 오버홀 공사
- ✓ ACB/VCB 교체 및 정밀 점검



주요 납품 실적

디젤발전기군

라온테크 디젤발전기군 납품 실적현황 (~2020)

| | | | |
|------|------------------|--------------|-------------|
| 국가기관 | ▶ 수자원공사 | ▶ 김포공항 | ▶ 문화체육관광부 |
| | ▶ 국립서울병원 | ▶ LH | ▶ 농촌진흥청 |
| | ▶ 부산항만공사 | ▶ 공무원연금공단 | ▶ 법무부 |
| | ▶ 농협중앙회 | ▶ 강원도청 | ▶ 춘천시청 |
| | ▶ 강남구청 | ▶ 일본산토리 | ▶ 건강보험심사평가원 |
| | ▶ 국립고궁박물관 | ▶ 수원시청 | ▶ 부산기상청 |
| | ▶ 전북도청 | ▶ 인천광역시 | ▶ 부산항만공사 |
| | ▶ 한국가스안전공사 | ▶ 국방품질기술원 | ▶ 경기도청 |
| | ▶ 보건복지부 질병관리본부 외 | | |
| | | | |
| 민간시설 | ▶ 아모레퍼시픽 | ▶ SG신성건설 | ▶ 롯데과자 |
| | ▶ 코스트코주식회사 | ▶ 한진중공업 | ▶ 동부건설 |
| | ▶ 현대그린푸드 외 | | |
| 교육기관 | ▶ 서울대학교 | ▶ 한국방송통신대학교 | ▶ 경남대학교 |
| | ▶ 동국대학교 | ▶ 공주대학교 | ▶ 강원대학교 |
| | ▶ 경북교육청 | ▶ 경기도용인교육청 | ▶ 성남시교육청 |
| | ▶ 경기도교육청 | ▶ 강원도원주교육청 외 | |
| | | | |

소화가스발전사업

라온테크 소화가스발전사업 납품 실적현황 (~2020)

| | | |
|-----|--------------|------------|
| 관공서 | ▶ 수도권매립지관리공사 | ▶ 부산환경공단 외 |
|-----|--------------|------------|



제 · 등록증



사업자등록증

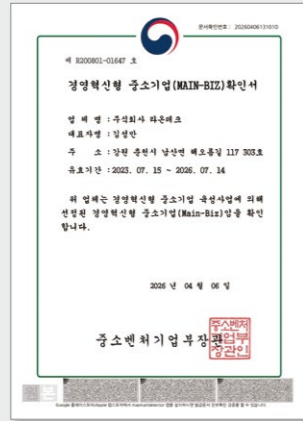

경영혁신형 중소기업 확인서

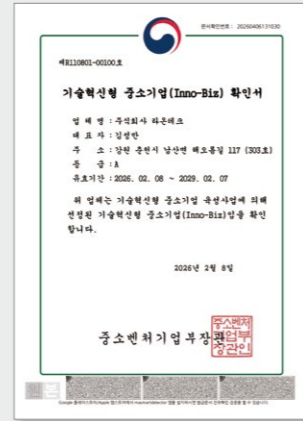

기술혁신형 중소기업 확인서



기업부설연구소 인정서

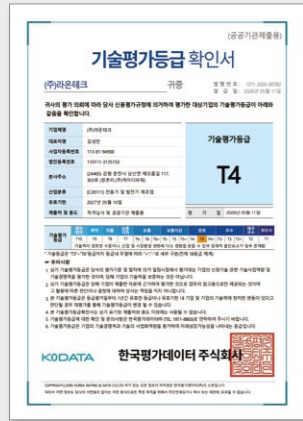

기술등급 확인서

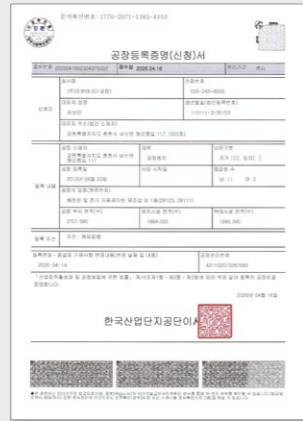

공장등록증명서

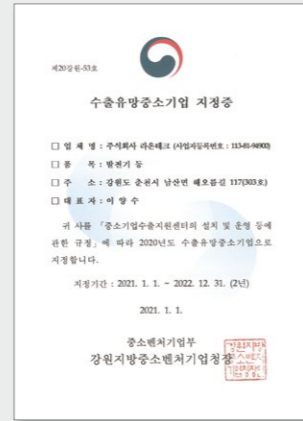

수출유망중소기업 지정증(국문)



수출유망중소기업 지정증(영문)



정부조달우수제품협회 회원증

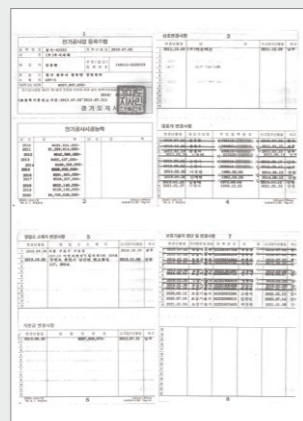

전기공사업 등록수첩

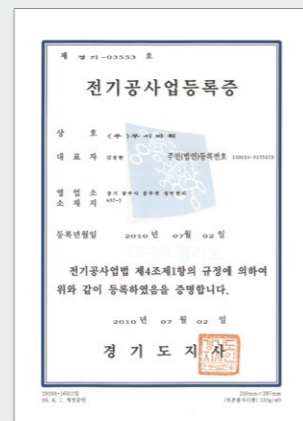

전기공사업등록증



전기공사업등록증 변경내역



주요 인증 현황



우수제품지정증서 (2023112호)



중소기업청 성능인증서



특허증 (제 10-1583540호)



특허증 (제 10-1846852호)



특허증 (제 10-1167636호)



www.iraontech.co.kr

(주)라온테크

본 사 : 강원특별자치도 춘천시 남산면 해오름길 117 (303호)

하남사무소 : 경기도 하남시 미사강변중앙로 25, 영동스마트타워 1013호

TEL : 033-245-8146~8148

본 지명원에 기재된 사양은 설계 변경 또는 제품 개발에 따라 변경될 수 있습니다.